

多角穴加工具 ポリゴン



多角穴加工具

多角穴の加工は困難な加工とされてきましたが、弊社開発のポリゴンによって、旋盤・ボール盤・フライス盤等の普通の工作機械で加工が出来ます

取付方法

工作機械への取付は、下記モールステーパシヤンクで行います。

小径用ポリゴン : モールステーパ No.3

大径用ポリゴン : モールステーパ No.4

標準カッターの種類

	小径用：モールステーパ° No, 3									大径用：モールステーパ° No, 4						
六角穴対辺	2	2.5	3	4	5	6	8	10	12	—	10	12	14	17	19	22
公差(+)	0.08	0.08	0.08	0.1	0.1	0.1	0.13	0.13	0.23		0.13	0.23	0.23	0.23	0.27	0.27
	0.04	0.04	0.04	0.06	0.06	0.06	0.08	0.08	0.13		0.04	0.13	0.13	0.13	0.17	0.17
四角穴対辺	2	—	3	4	5	6	8	10	—	8	10	12	14	17	19	22
公差(+)	0.08		0.08	0.12	0.12	0.12	0.15	0.15		0.15	0.15	0.25	0.25	0.25	0.3	0.3
	0.04		0.04	0.08	0.08	0.08	0.1	0.1		0.1	0.1	0.15	0.15	0.15	0.2	0.2
深さ	4	5	5	8	10	11	19	24	28	12	14	17	20	25	25	35

(単位：mm)

上記寸法に該当しない場合は、特殊カッターを製作しますので、お問い合わせください。

型式

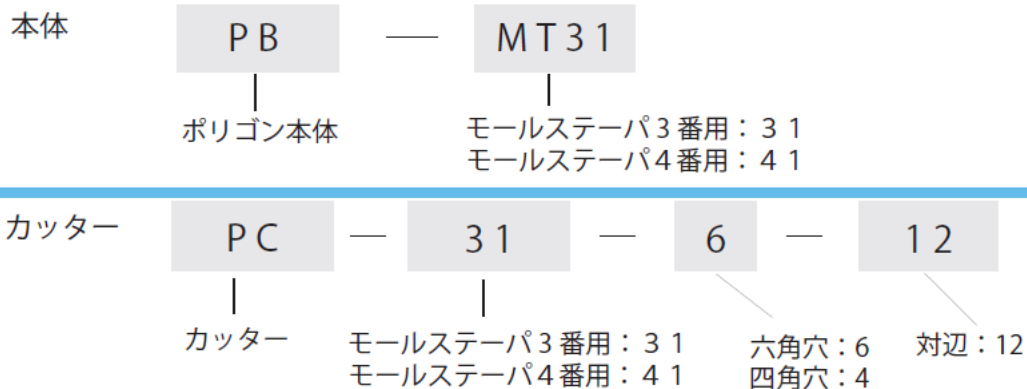

特殊カッターはPCの頭にスペシャルの記号「S」をつけます。

外観図

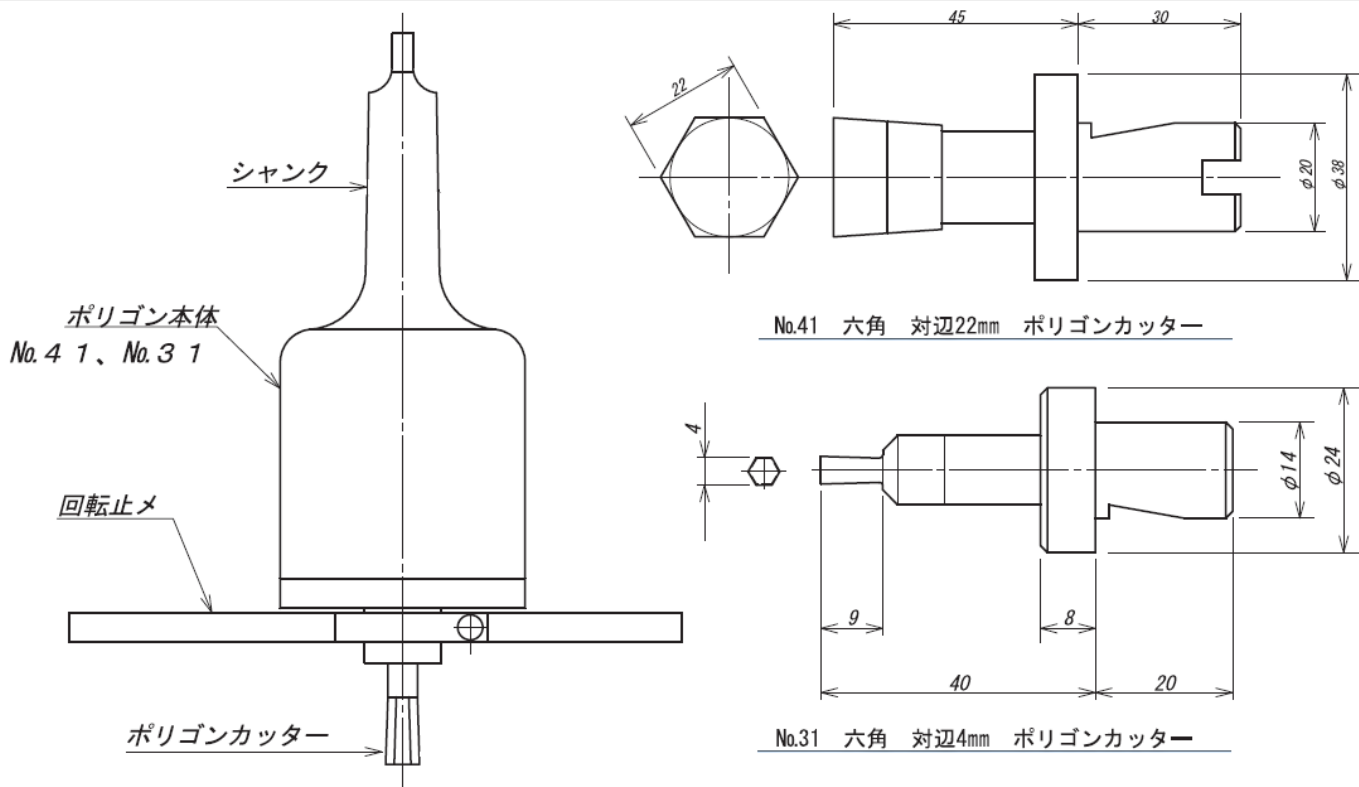

取付例

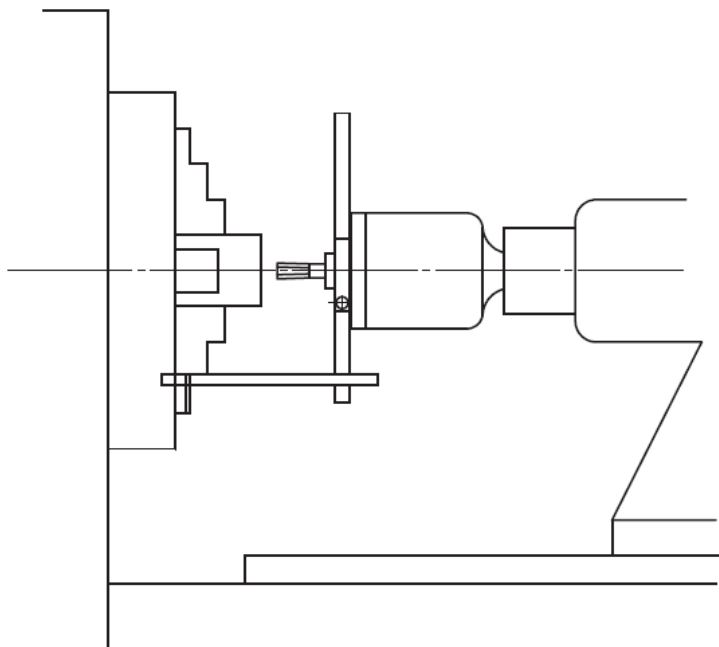

旋盤取付の場合

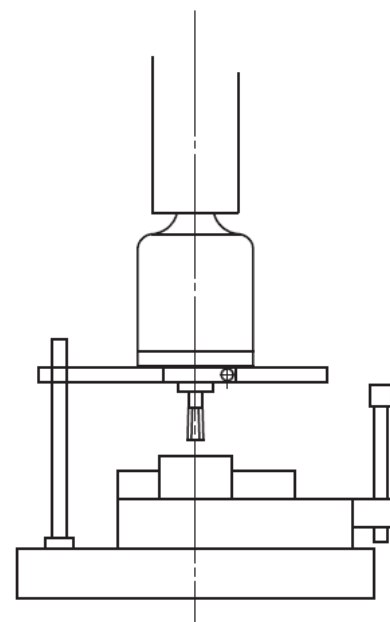

フライス盤・ボール盤取付の場合

【取り扱い店】